

# 取扱説明書

## センター・スタンド 可動型 トルクレンチ用

### 品番：#41259020 型式：CS75DX

## 1, 使用方法

- ①ソケットをエクステンションバーに差し込み、トルクを測定するホイールナットにセットしてください。
- ②レバーをスライドパイプと反対側に倒してフリーにし、エクステンションバーと受け台の高さが水平になるように、スライドパイプを伸縮させ高さ調整を行ってください。続いて、蝶ボルトを反時計回転方向に回して緩め、スライドレール上の受け台を任意の位置に移動させ微調整を行ってください。微調整後、蝶ボルトを時計回転方向に回して確実に締め付けてください。
- ③高さ調整後、レバーをスライドパイプ側へ**確実に倒してロック**してください。レバーのロック、フリーの作動調整は、レバーを持ってダイヤルナットを回してください。ダイヤルナットを時計回転方向に回すと作動が硬く、反時計回転方向に回すと作動が緩くなります。
- ④エクステンションバーを受け台に載せた状態でトルクレンチをセットして、トルクの測定作業を行ってください。

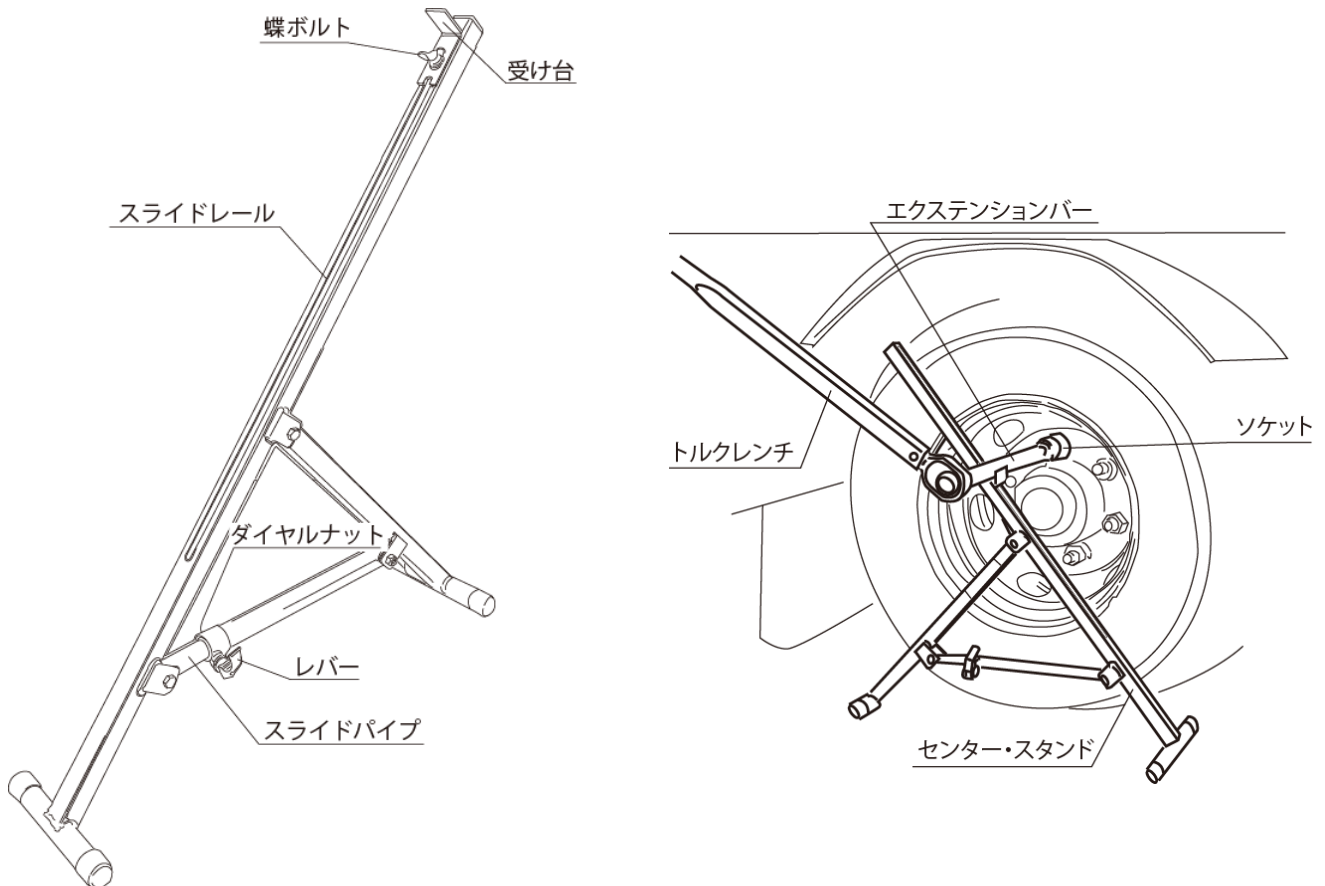

## 2, 注意事項

**△注意** (この警告文に従わなかった場合、ケガを負う恐れのあるもの、又、製品に重大な破損を招く恐れのあるもの。)

- ①傾斜面、軟弱地では使用しないでください。**転倒の危険**があり、正確なトルクで締め付け出来ません。必ず舗装された路面で使用してください。
- ②**蝶ボルトの緩め過ぎには注意**してください。緩め過ぎるとナットが本機内に脱落します。
- ③本機に破損、変形、及び異常がある場合は、直ちに使用を中止してください。
- ④本機使用中は、**車が動かない様に必ず、サイドブレーキを引いて**ください。
- ⑤本機の分解、修理、改造はしないでください。本来の能力を発揮出来なくなる恐れがあります。
- ⑥本機はトルクレンチのセンター出し、及びサポートをするスタンドです。その他の用途には使用しないでください。
- ⑦本機を振り回したり、**踏み台として使用しない**でください。
- ⑧スライドパイプの伸縮時や受け台の位置調整時に、手や指等を挟まない様に、十分注意してください。

