

取扱説明書

オイル・ドレイン

品番：# 37320100 型式：T-30D

1, 組立方法

- ① ハンドルの2ケのボールを押えながらハンドルポストに挿入し、ボールをハンドルポストの穴に挿入して下さい。
- ② センターパイプにオイル受け（中）を時計回転方向に回して取り付け、オイル受け（大）、ゴミ受けの順番に取り付けて下さい。
- ③ 蝶ネジを反時計回転に回して緩めると、センターパイプ（オイル受け）を上下にスライドさせることができます。オイル受けの高さ調整後、蝶ネジを時計回転方向に回して確実にセンターパイプを固定して下さい。
- ④ 各部分が確実に固定されている事を確認して下さい。
- ⑤ タンクから蓋を取り外す場合は「OPEN」、取り付ける場合は「CLOSE」方向へ回して下さい。

2, 使用方法

- ① タンク内の廃油の容量が増えると、フロートが上昇します。フロートが最後まで上昇して止まると、タンク内は排油で満たされているので、速やかに廃油を排出して下さい。そのまま使用するとタンクから廃油が溢れます。
- ② 廃油排出口のレバーを廃油排出口に対して垂直に切り換えると排出が止まり、平行にすると排出する事が出来ます。

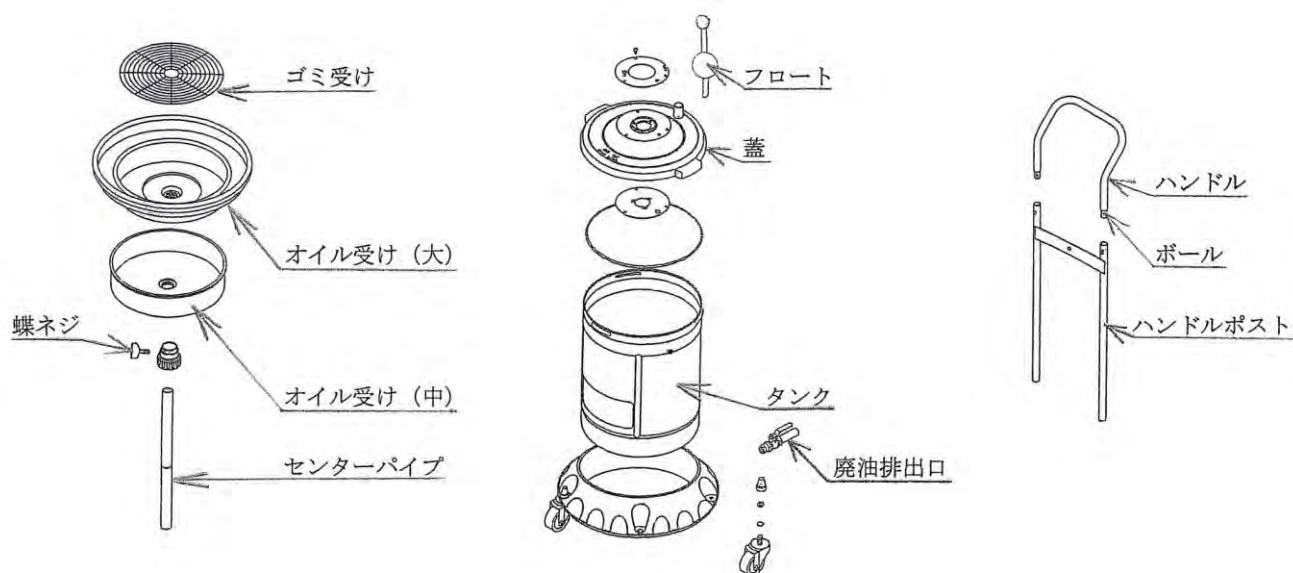

3, 注意事項

⚠ 警告 (この警告文に従わなかった場合、死亡、又は重傷を負う危険性があるもの。)

- ① 本商品に **人を載せて使用、及び移動させない** 下さい。重大事故に繋がる恐れがあります。

⚠ 注意 (この警告文に従わなかった場合、ケガを負う恐れのあるもの、又、製品に重大な破損を招く恐れのあるもの。)

- ① **傾斜面、軟弱地** では使用せず、舗装された平らな地面で使用して下さい。
- ② 定期的に車輪、各部の締結を確認して下さい。
- ③ 組立は手袋を着用し、**指や手などを挟まない** 様に注意して下さい。
- ④ オイル受けの高さ調整範囲以外の高さで、無理に使用しないで下さい。
- ⑤ 本商品はエンジンオイル、ミッションオイル等の廃油受けです。**シンナー、ガソリン等の揮発性のある溶剤には、絶対に使用しないで下さい。**
- ⑥ 本商品の**オイル容量は30L**です。フロートが最後まで上昇して止まるまで使用しないで下さい。
- ⑦ オイル受け、及びフィルターは定期的に掃除を行なって下さい。掃除の際、シンナー、ガソリン、灯油等は絶対に使用しないで下さい。
- ⑧ 本商品に破損箇所がある場合は、直ちに使用を中止して下さい。
- ⑨ 廃油は**地域の条例に基づいて廃棄**して下さい。
- ⑩ 本商品の改造はしないで下さい。
- ⑪ **走行直後の車のオイルは高温**になっています。**オイルが冷めて**から作業を行って下さい。火傷を負う恐れがあります。