

取扱説明書

エアフィルター&レギュレーター 大型

品番：#3528000000 型式：FML-76

1, 組み立て、及び設置方法

- ①本セットに付属している圧力ゲージのネジ部にシールテープを巻いて、本体へスパナ等を使用して確実に取り付けてください。
- ②空気の吸入口(IN)と排出口(OUT)にエアカプラー(1/4")を、シールテープを巻いて、確実に本体へ取り付けてください。
- ③第3フィルターのタンクを反時計回転方向に止まるまで回転させて、取り外してください。
- ④図2を参考にして、タンクの中央パイプの外側に、付属のシリカゲル(乾燥剤)を2袋投入してください。
- ⑤本体とタンクの凹凸を合わせて、確認窓が正面にくるように時計回転方向に止まるまで回転させて取り付けてください。
- ⑥“IN”と刻印された吸入口とコンプレッサーを接続してください。
- ⑦排水バルブを下に向けて、本機を設置してください。
- ⑧エアツールは、本機にできる限り近付けて使用してください。

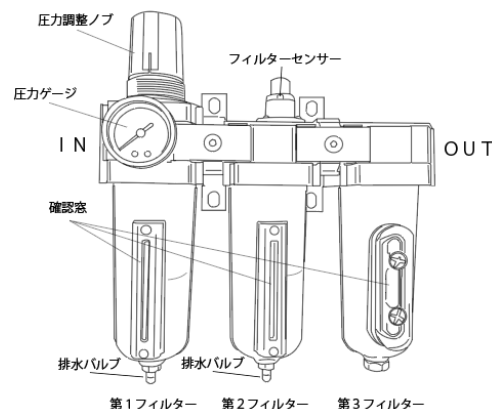

2, 使用方法

●各フィルターの説明

- ①第1フィルターでは、5 μ mまでのゴミ(カーボン、スラッジ等)や水分を除去します。
- ②第2フィルターでは、0.01 μ mまでのゴミ、水分、油分を除去します。
- ③第3フィルターでは、シリカゲルにより圧縮空気を乾燥させます。

●圧力調整方法

- ①圧力調整ノブを上を引き上げ、時計回転方向に回すと使用(吐出)圧力が上がり、反時計回転方向に回すと使用(吐出)圧力が下がります。圧力調整完了後は、圧力調整ノブを下に押し下げてください。**初めて使用する際には、圧力調整ノブを時計回転方向に止まるまで回してから圧力調整を行ってください。**

●水の排水方法

- ①第1フィルター、第2フィルターの排水バルブをタンク側に押し込むと排水されます(タンクカバーのMAXドレインレベル表示に水量が達した場合は、加圧を止めた上で、各フィルターのタンクを反時計回転方向に止まるまで回転させて、取り外して直接排水してください)。タンク内に空気圧が掛かっている状態で排水バルブを押し込むと、勢い良く水が飛散するので注意してください。
- ②排水バルブから指を離すと、排水バルブは自動で元の位置に戻ります。
- ③直接排水した場合は、本体とタンクの凹凸を合わせて、確認窓が正面にくるように時計回転方向に止まるまで回転させて、タンクを取り付けてください。

●メンテナンス方法

- ①フィルターセンサー内の赤色ゲージが上昇したら、第1フィルター、第2フィルター内のフィルターが汚れているサインですので、直ちに清掃してください。各フィルターのタンクを反時計回転方向に止まるまで回転させて取り外し、第1フィルターは中央のプラスネジを反時計回転方向に回転させると取り外すことができます。第2フィルターはフィルターを反時計回転方向に回転させると取り外すことができます。エアブロー、又は水洗いを行い、逆の手順で組み立ててください。
- ②第3フィルターのシリカゲルがピンク色に変色すると交換、又は乾燥が必要です。第3フィルターのタンクを反時計回転方向に止まるまで回転させて取り外し、内部のシリカゲルを取り出し、交換、又は乾燥作業を行ってください。シリカゲルは乾燥させると、ピンク色から青色へ変色します。変色しない場合には、新しいシリカゲルに交換し、逆の手順で組み立ててください。

3, 注意事項

△警告 (この警告文に従わなかった場合、死亡、又は重傷を負う危険性のあるもの。)

- ①本機の吸入最大圧力は1.48MPa(15.1kgf/cm²)です。それ以上に加圧した圧縮空気を導入しないでください。本機が破裂するおそれがあります。
- ②圧力ゲージの指示値が正確である事を定期的に確認してください。**指示値に誤りがあると、エアツールの破損、本機の破損、その他、様々な事故の原因になります。**
- ③可燃性物質や、火気のある場所では本機を使用しないでください。
- ④**シリカゲルは食べ物ではありません。**
- ⑤シリカゲルは子供の手の届かないところで保管、使用してください。
- ⑥万が一、シリカゲルを飲み込んでしまった場合は直ちに医師にご相談ください。
- ⑦本機のシリカゲルを用途以外に使用しないでください。

△注意 (この警告文に従わなかった場合、ケガを負う恐れのあるもの、又、製品に重大な破損を招く恐れのあるもの。)

- ①使用前に**3本のタンクが確実に本体に取り付けられている事を確認**してください。加圧時に外れる恐れがあり、大変危険です。
- ②本機の清掃には、中性洗剤を使用してください。シンナーや可燃性物質、溶剤等を使用すると本体が溶ける恐れがあります。
- ③本機に破損箇所がある場合には、直ちに使用を中止してください。
- ④本機の使用用途以外での分解、修理、改造はしないでください。
- ⑤子供の手の届かない場所で使用、及び保管してください。
- ⑥直射日光の当たらない場所に保管してください。
- ⑦本機を乱暴に扱わないでください。
- ⑧エアは必ず“IN”と刻印された方から吸入してください。本機破損の原因になります。
- ⑨本体にゲージを取り付ける際は、スパナ等を使用してください。決して、ゲージを持ってねじ込まないでください。
- ⑩本機の使用温度範囲は5~60℃です。それ以外の環境では使用しないでください。
- ⑪本機の**圧力調整範囲は、0.05~1.48MPa**です。0.05MPa以下の空気圧力調整は出来ない為、圧力ゲージが0MPaを表示していても、OUT側より微量のエアが放出される場合があります。ご了承ください。

