

取扱説明書

ホイールハブ・プラー (フロント・リア兼用)

品番：# 34312000 型式：THE10P

1, 使用前の準備

- ① 2, センターボルトと左右の3, アームボルトのネジ部に**モリブデングリスを塗布**してください。
- ② フロント側はセンターのロックナット、リア側はホーシングナットを取り外してください。

2, 使用方法

- ① トラックの対角線上のホイールナットを取り外してください。
- ② トラックのハブボルト径とピッチに合った、5～11, アダプターを2ヶ選択してください。JIS規格車の右ネジハブボルトには5, アダプター-M20×P1.5、8, アダプター-M24×P1.5、10, アダプター-M30×P1.5を、左ネジハブボルトには6, アダプター-M20×P1.5 (L)、9, アダプター-M24×P1.5 (L)、11, アダプター-M30×P1.5 (L)を使用してください。
- ③ ホイールナットを取り外したハブボルトに②で選択した5～11, アダプターを止まるまで確実に締め込んでください。
- ④ ③で締め付けた5～11, アダプターに3, アームボルトを止まるまで締め込んでください。そして、レンチ等を使用して増し締めしてください。
- ⑤ 2箇所の3, アームボルトに4, フランジナットのフランジ側を外側に向けて締め込んでください。
- ⑥ 3, アームボルトに1, ボデーの左右の長穴を通してください。
- ⑦ **1, ボデーの中心を基準として、左右均等に3, アームボルトの位置を調整して、4, フランジナットのフランジ側を内側に向けて締め込み、レンチ等を使用して確実に1, ボデーを固定してください。下図A, Bの寸法が均等ではなく、ズレた状態で使用すると本商品が破損する原因になります。**
- ⑧ リア側に使用する場合はホーシングに合う、12, 13, 当て盤をホーシングに当ててください。
- ⑨ 2, センターボルトを1, ボデー中央の穴にねじ込み、フロント側はスピンドル、リア側は、12, 13, 当て盤の中央に当たるように1, ボデーの位置を調整してください。又、**1, ボデーとホイールが平行になっている事を確認**してください。
- ⑩ 2, センターボルトをレンチ等で回してハブを取り外してください。

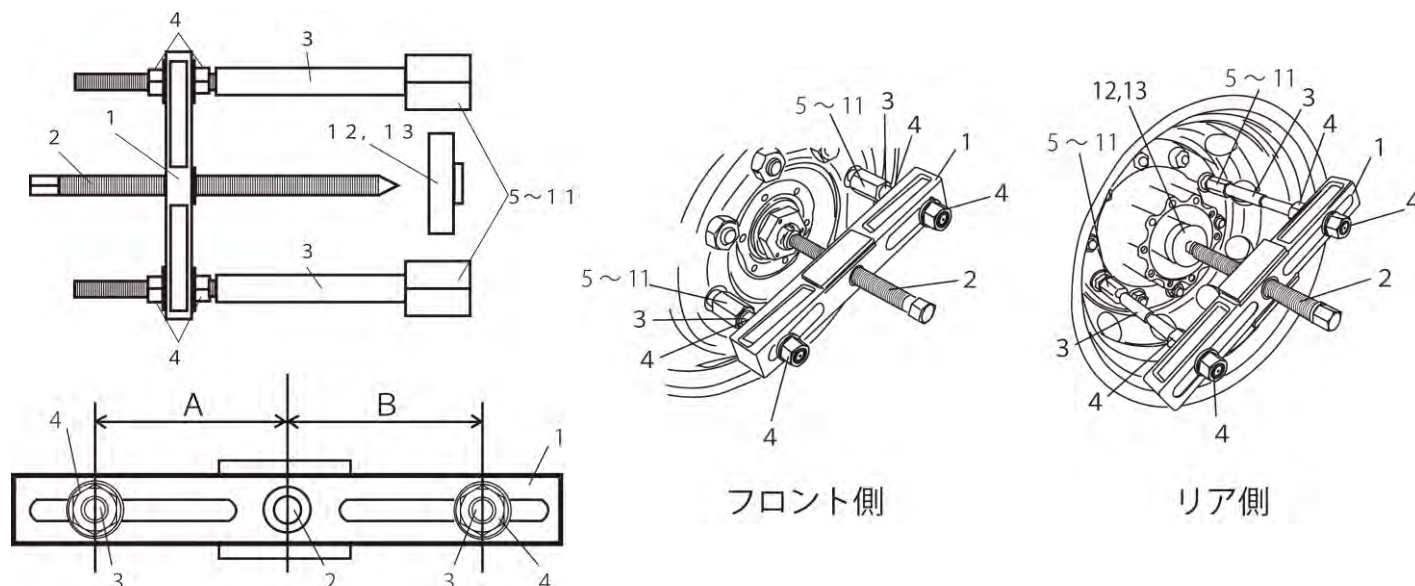

番号	名称	個数	番号	名称	個数
1	ボデー	1	8	アダプター-M24×P1.5	2
2	センターボルト	1	9	アダプター-M24×P1.5 (L)	2
3	アームボルト	2	10	アダプター-M30×P1.5	2
4	フランジナット	4	11	アダプター-M30×P1.5 (L)	2
5	アダプター-M20×P1.5	2	12	当て盤 φ90×高さ30mm	1
6	アダプター-M20×P1.5 (L)	2	13	当て盤 φ90×高さ40mm	1
7	アダプター-M22×P1.5	2			

3, 注意事項

△注意 (この警告文に従わなかった場合、ケガを負う恐れのあるもの、又、製品に重大な破損を招く恐れのあるもの。)

- ① 本商品は6穴、8穴、10穴のホイールのフロント・リアに使用するホイールハブ・プラーです。5穴のホイールには使用出来ません。
- ② リアの場合、付属の12, 13, 当て盤が合わない場合は使用出来ません。
- ③ 本商品は手動工具専用です。**電動インパクトレンチ、エアインパクトレンチ等は使用しない**でください。
- ④ ハンマー等を使用して衝撃を与えないでください。
- ⑤ 使用前に各部のネジに緩みがない事、ガタがない事を確認してください。
- ⑥ セットの内容で車輛に合わない場合は無理に使用しないでください。
- ⑦ 本商品に不具合、破損箇所、ネジの不良がある場合は使用しないでください。
- ⑧ 本商品の改造はしないでください。
- ⑨ 本商品付属の純正部品以外は使用しないでください。
- ⑩ 本商品はホイールハブを取り外す為の工具です。その他の用途には使用しないでください。
- ⑪ センターがずれていると、破損、事故の原因になります。