

取扱説明書  
ラップ用手道具  
品番：#68141100 型式：W113

### 1, 組立方法

- ①グリップを反時計回転方向へ回し、コアを抜き取ってください。
- ②ねじロッドの長さをラップ幅に合う様に、グリップを回して調整してください。長さは、コアがラップとグリップの間に入る様に、15mm程度長めにしてください。
- ③ラップを上から入れ、コアをラップとグリップの間に入れてください。グリップを時計回転方向に回して、ラップ受けとコアの間にラップを固定してください。この時、決して強く締め込まないでください。

### 2, 使用方法

- ①ラップを引き伸ばしながら、荷物等に巻き付けてください。標準的な巻き回数は、上部、下部が3回、中間が2回です。
- ②ラップの端を荷物の端にはめ込むか、パレットの一端に結び付けて、巻き始めてください。

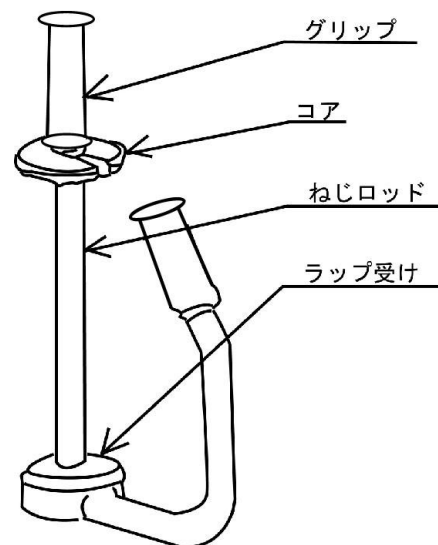
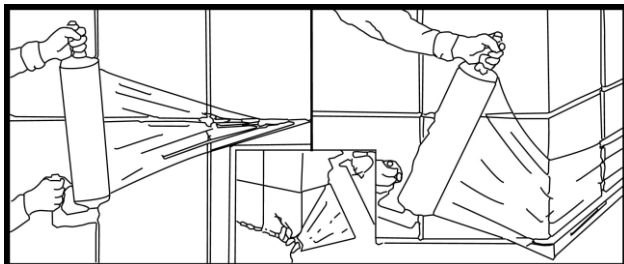

### 3, 注意事項

**△注意** (この警告文に従わなかった場合、ケガを負う恐れのあるもの、又、製品に重大な破損を招く恐れのあるもの。)

- ①本商品は、ラップを取り付けて荷物に巻き付ける道具です。その他の用途には使用しないでください。
- ②ラップを早く回転させないでください。**指を挟んだり、火傷を負う**恐れがあります。
- ③ラップを強く固定しないでください。ラップ受けの磨耗、ベアリングの破損、ラップの芯の破損に繋がります。
- ④本商品で**使用出来るラップ幅は300～500mm**です。その他のサイズのラップは使用しないでください。
- ⑤本商品に破損箇所が見受けられる場合は使用しないでください。

株式会社 **パーマン** コーポレーション

〒550-0021  
フリーダイヤル

大阪市西区川口4-1-5  
0120-202-800